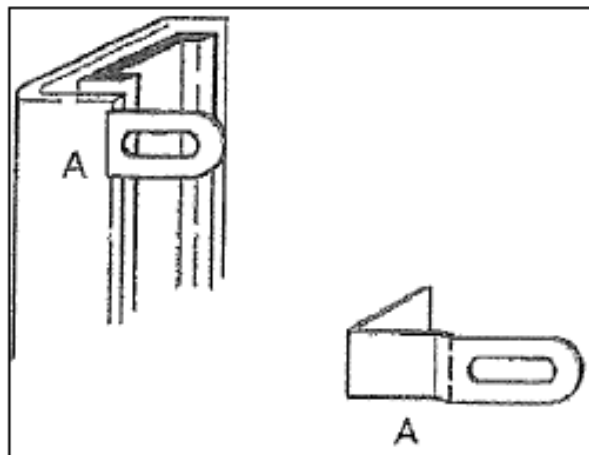
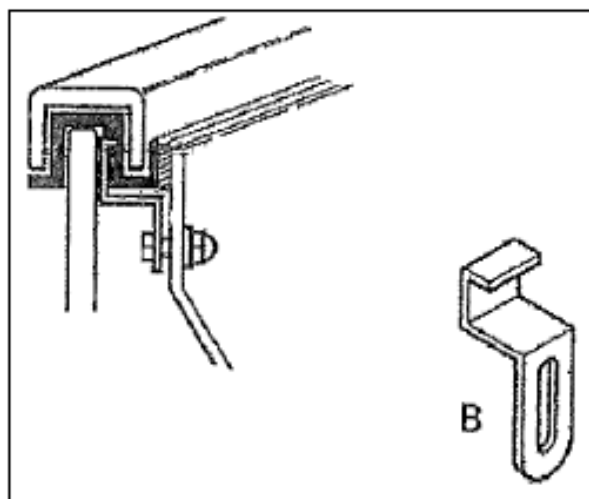

**Fitting instructions for the DAF XF 95**
**Sidewindow deflector.**

- To insert the clips A, slightly remove the rubber profile from the door frame.
- Insert the clips B as shown in the sketch.

**Montageanleitung für DAF XF 95**  
**Türwindabweiser.**

- Für die Montage der Bügel A das Gummiprofil ein Stück weit aus dem Scheibenrahmen ziehen.
- Bügel B gemäss Skizze montieren.

**Instrucción de montaje**  
**desviavientos de la puerta para la**  
**DAF XF95.**

- Para poder montar los sujetadores A se deberá retirar un poco el perfil de goma del cerco de la puerta.
- Montar los sujetadores B según se indica en el dibujo.

**Instructions de montage**  
**défecteur de porte pour la DAF XF**  
**95.**

- Pour pouvoir installer les étriers A, le caoutchouc doit être de la rainure.
- Fixer les étriers B conformément au croquis.

