



VEPRO OY

3125 VW T5 / TRANSPORTER 2010- / T6, ALL MODELS ** FITTING INSTRUCTIONS

To mount this product you will need Sikaflex 252 glue, Sikaflex primer and Sikaflex cleaner (not supplied with the kit).

1. Place the side bracket on the A-pillar so that the bottom side is 590mm \pm 5mm from the bottom line of the A-pillar (*picture 1*) and there is 12mm gap above and 10mm gap below between inner side of the bracket and the A-pillar (*picture 2*). Check that the hole in the middle of side bracket is toward window.

2. Mark the hole positions and drill the holes with 4,0 mm bit.

3. Mark the area of the side bracket. Clean the area with cleaner and the backside of the bracket with cleaner.

4. Apply the primer on the cleaned areas and let it react for 15 minutes.



picture 1



picture 2



VEPRO OY

3125 VW T5 / TRANSPORTER 2010- / T6, ALL MODELS ** FITTING INSTRUCTIONS

5. Apply Sikaflex 252 on the backside of the side bracket and place it on the A-pillar (at least 3 wide stripes). (*picture 3*)

6. Apply Sikaflex 252 into the holes and mount the side bracket on the A-pillar with 4,8x19mm screws.



picture 3

7. Seal the sides of the mounting plate with Sikaflex.

8. Mount the main bracket on the side brackets by using the 8mm washers and nylock nuts.

9. Mount the visor on the main bracket according to the drawing. (*picture 4*)

10. Mount the warning label on a place where the driver can see it. Remember to tighten all screws after few hours drive and every 6 months.

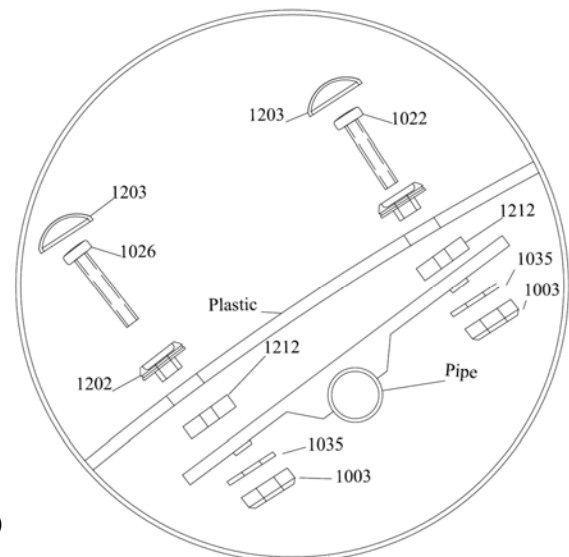

picture 4

WARNING!

The speed limit for the vehicle with the visor mounted is 130 km/h. If you drive constantly faster than 130 km/h the visor may tear off!

**ANY NON-COMPLIANCE WITH THESE REGULATIONS CAUSE
NO RESPONSIBILITY TO THE MANUFACTURER OF ANY
COSTS AND DAMAGES.**

**VEPRO OY**

3125 VW T5 / TRANSPORTER 2010- / T6, ALL MODELS ** ASENNUSOHJE

**Asentaaksesi tämän tuotteen tarvitset Sikaflex 252 liimaa,
Sikaflex primeria ja Sikaflex cleaneriä (ei sisälly pakkaukseen).**

1. Aseta sivukiinnike A-pilarin päälle siten, että kiinnikkeen alareunasta on 590mm \pm 5mm A-pilarin alareunaan (kuva 1) ja kiinnikkeen sisäreuna on 12mm yläpuolelta ja 10mm alapuolelta A-pilarin reunasta (kuva 2). Tarkista, että kiinnikkeen keskellä oleva kolo on kohti tuulilasia.

2. Merkkää reikien paikat ja poraa reiät 4mm poranterällä.

3. Rajaa kiinnitysalue esim. maalarinteipillä. Puhdista rajattu alue ja kiinnikkeen takapinta Sikaflex cleanerillä.

4. Pyyhi rajattu alue ja kiinnikkeen takapinta Sikaflex primerilla ja anna sen vaikuttaa 15 minuuttia.



kuva 1



kuva 2

**VEPRO OY**

3125 VW T5 / TRANSPORTER 2010- / T6, ALL MODELS ** ASENNUSOHJE

5. Laita Sikaflex 252 liimaa kiinnikkeen takapintaan ja aseta se A-pilarin päälle.
(kuva 3)

6. Laita liimaa asennusreikiin ja kiinnitä sivupelti 4,8x19mm ruuveilla.

7. Saumaa kiinnikkeen reunat liimalla.

8. Asenna keskikiinnike sivukiinnikeisiin
(8mm muttereilla ja jousialuslevyillä).

9. Asenna aurinkosuoja kiinnitysrautaan kuvanmukaisesti. (kuva 4)

10. Kiinnitä varoitustarra paikkaan, josta kuljettaja näkee sen. Muista kiristää ruuvit muutaman tunnin ajon jälkeen ja kuuden kuukauden välein.



kuva 3

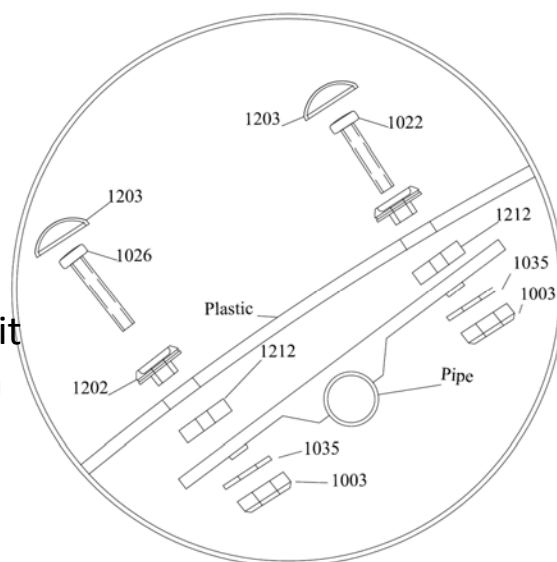

kuva 4

VAROITUS!

Aurinkosuojalla varustetun ajoneuvon enimmäisnopeus on 130 km/h. Jatkuva yli 130km/h nopeus voi aiheuttaa aurinkosuojan repeytymisen.

VALMISTAJA EI VASTAA VAHINGOISTA EIKÄ KORVAUKSISTA, JOTKA AIHEUTUVAT TÄMÄN VAROITUKSEN NOUDATTAMATTA JÄTTÄMISESTÄ.